

## CARACTERÍSTICAS TÉCNICAS / TECHNICAL SPECIFICATION

<b>Reducción avante</b> <i>Forward reduction</i>	<b>1.54/2.00/2.47 : 1</b>
<b>Reducción atrás</b> <i>Reverse reduction</i>	<b>1.54/2.00/2.47 : 1</b>
<b>Tipo</b> <i>Type</i>	<b>Hidráulico</b> <i>Hydraulic</i>
<b>Inclinación / Angle</b>	8°
<b>Par Max. Entrada (Nm)</b> <i>Max. Torque entry (Nm)</i>	Ver anexo técnico <i>See technical appendix</i>
<b>Sentido rotación eje salida</b> <i>Rotation direction, output shaft</i>	Bidireccional <i>Bidirectional</i>
<b>Peso (en seco)</b> <i>Weight (dry)</i>	25 kg
<b>Capacidad aceite</b> <i>Oil capacity</i>	1,6 L
<b>Tipo Aceite / Oil type</b>	SAE 15W40
<b>Max. Tº de trabajo</b> <i>Max. Working Tº</i>	95°C
<b>Angulo max instalación</b> <i>Max instalation angle</i>	15°

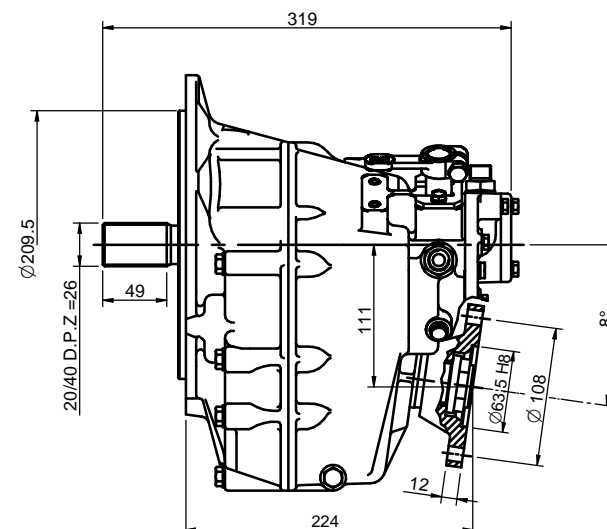
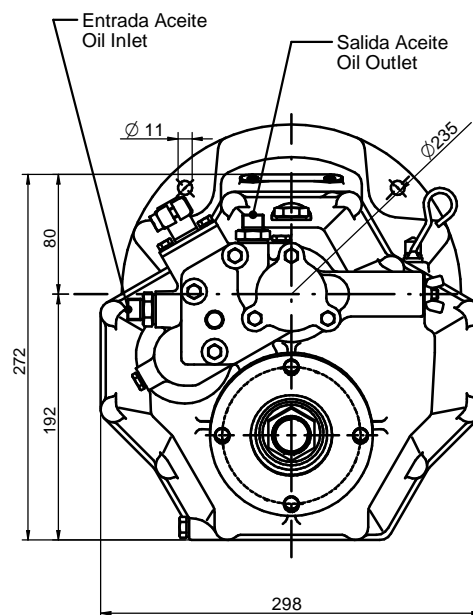

## TABLA DE REFERENCIAS / PART NUMBERS

Referencia <i>Part number</i>	Reducción <i>Reduction</i>	Observaciones (Ref) <i>Notes (Part number)</i>
24852100	1.54 : 1	Kit válvula marcha lenta / Idle valve kit ( <b>24810050</b> )
24853100	2.00 : 1	Carcasa / Housing: SAE 7" tipo BW
24854100	2.47 : 1	

### INFORMACIÓN / INFORMATION:

La transmisión marina TM 345A presenta una carcasa de aleación de aluminio y está equipada con embragues multidisco accionados hidráulicamente. Los embragues y los engranajes han sido diseñados para transmitir toda la potencia, con la misma relación de transmisión tanto en marcha avante como en marcha atrás. El ángulo descendente de 8° en el eje de salida posibilita una instalación adecuada del grupo motor-transmisión marina en cascos de planeo o de semi desplazamiento.

*The TM 345A marine transmission has an aluminium alloy housing and is equipped with hydraulically activated multiple disk clutches. The clutches and gears have been designed to transmit full power, with the same transmission ratio in forward and reverse.*

*The 8° angle of depression of the output shaft makes it possible to correctly install the marine engine-transmission set on planing or semi-displacement hulls.*

## INVERSOR TM345A TM345A GEARBOX

MATERIAL	ACABADO	TRATAMIENTO	PRESENTACIÓN	ESCALA
DIBUJADO XAVIER	VERIFICADO S. UBACH	GRADO PRECISIÓN	FECHA CREACIÓN 30/04/2013	ÚLTIMA REVISIÓN ---
 <b>SOLÉ, S.A.</b>			<b>5024</b>	